

HAND MADE IN  ILANO ITALY.



КОФЕМОЛКИ ZIP FRESCOCAFFE MACINADOSATORE ZIP

Архангельск (8182)63-90-72
Астрахань (8512)99-46-04
Барнаул (3852)73-04-60
Белгород (4722)40-23-64
Брянск (4832)59-03-52
Владивосток (423)249-28-31
Волгоград (844)278-03-48
Вологда (8172)26-41-59
Воронеж (473)204-51-73
Екатеринбург (343)384-55-89
Иваново (4932)77-34-06
Ижевск (3412)26-03-58
Иркутск (395)279-98-46

Казань (843)206-01-48
Калининград (4012)72-03-81
Калуга (4842)92-23-67
Кемерово (3842)65-04-62
Киров (8332)68-02-04
Краснодар (861)203-40-90
Красноярск (391)204-63-61
Курск (4712)77-13-04
Липецк (4742)52-20-81
Магнитогорск (3519)55-03-13
Москва (495)268-04-70
Мурманск (8152)59-64-93
Набережные Челны (8552)20-53-41
Нижний Новгород (831)429-08-12

Новокузнецк (3843)20-46-81
Новосибирск (383)227-86-73
Омск (3812)21-46-40
Орел (4862)44-53-42
Оренбург (3532)37-68-04
Пенза (8412)22-31-16
Пермь (342)205-81-47
Ростов-на-Дону (863)308-18-15
Рязань (4912)46-61-64
Самара (846)206-03-16
Санкт-Петербург (812)309-46-40
Саратов (845)249-38-78
Севастополь (8692)22-31-93
Симферополь (3652)67-13-56

Смоленск (4812)29-41-54
Сочи (862)225-72-31
Ставрополь (8652)20-65-13
Сургут (3462)77-98-35
Тверь (4822)63-31-35
Томск (3822)98-41-53
Тула (4872)74-02-29
Тюмень (3452)66-21-18
Ульяновск (8422)24-23-59
Уфа (347)229-48-12
Хабаровск (4212)92-98-04
Челябинск (351)202-03-61
Череповец (8202)49-02-64
Ярославль (4852)69-52-93

Киргизия (996)312-96-26-47

Казахстан (7273)495-231

Таджикистан (992)427-82-92-69

Единый адрес для всех регионов: pvz@nt-rt.ru || <https://lapavoni.nt-rt.ru/>

СОДЕРЖАНИЕ

1 – ИСПОЛЬЗОВАНИЕ И ХРАНЕНИЕ ИНСТРУКЦИИ ПО ЭКСПЛУАТАЦИИ	6
2 – НАЗНАЧЕНИЕ КОФЕМОЛКИ С ДОЗАТОРОМ	6
3 – УКАЗАНИЯ ПО ТЕХНИКЕ БЕЗОПАСНОСТИ	6
4 – ТЕХНИЧЕСКИЕ ХАРАКТЕРИСТИКИ И ОСОБЕННОСТИ	7
5 – ЭЛЕКТРОПОДКЛЮЧЕНИЕ	10
6 – УСТАНОВКА ВОРОНКИ И ВКЛЮЧЕНИЕ	10
7– ВВОД ПРИБОРА В ЭКСПЛУАТАЦИЮ	10
8 – ЗАПУСК ЦИКЛА РАБОТЫ	10
9 – ДОЗИРОВАНИЕ КОФЕ	11
10 – ТЕХНИЧЕСКОЕ ОБСЛУЖИВАНИЕ	11
11 - ЧИСТКА	12
10 – ПРИЧИНЫ НЕУДОВЛЕТВОРИТЕЛЬНОЙ РАБОТЫ ИЛИ НЕПОЛАДОК	13

Изготовитель оставляет за собой право распространения данной инструкции на новые модели продукции Smeg, которые будут введены в ассортимент после изготовления тиража данной инструкции при условии, что новые модели Smeg будут аналогичны актуальным моделям с точки зрения особенностей их эксплуатации.

ДЕКЛАРАЦИЯ О СООТВЕТСТВИИ ЕС

La Pavoni S.p.A.

**Заявляем, что следующие изделия: КОФЕМОЛКИ
моделей**

ZIP BASE / ZIP AUTOMATICO

ZIP MAXI AUTOMATIC

FRESCO CAFFE' (ZMD – ZED)

соответствуют этой декларации, согласно предписаниям специальных директив:

2006/95/CE - 89/336/CE, 92/31/CE, 93/68/CE

RHOS – 2002/95/CE, RAAE – 2002/96/CE

в соответствии со следующими нормами:

EN 60335-1 (1988) + Mod. 2, 5, 6, A51

EN 60335-2-33

EN 55014-1 (1993) + A1(1997) + A2(1999) EN 55014-2 (1997)

EN 61000-3-2 (1995) + A1(1998) + A2(1998) + A14(2000)

EN 61000-3-3 (1995)

EN 61000-4-2 (1995) + A1(1998)

EN 61000-4-4 (1995)

EN 61000-4-5 (1995)

EN 61000-4-6 (1996)

EN 61000-4-11 (1994)

La Pavoni S.p.A.
Il Procuratore
Dr. Eugenio Penn

San Giuliano Milanese,



Настоящая декларация станет недействительной, если машина будет модифицирована без нашего специального разрешения.



Перед тем, как включить прибор внимательно прочтите инструкцию по эксплуатации.

Внимание! Вытащите сетевую вилку из розетки, если прибор не будет использоваться или перед тем, как начать его чистить. Внимание! Вытащите сетевую вилку из розетки, если прибор не будет использоваться или перед тем, как начать его чистить.



Внимание! Особенно важные и/или опасные действия.



Важно! Необходимые для безупречной работы операции по техобслуживанию.



Операции по техобслуживанию, которые может выполнять пользователь.



Операции по техобслуживанию, которые должны проводиться исключительно квалифицированным техническим персоналом.

УТИЛИЗАЦИЯ МАШИНЫ



Это изделие соответствует директиве ЕС 2002/96/EG.

Символ на приборе или его упаковке указывает, что не следует утилизировать этот прибор вместе с обычным бытовым мусором, а нужно передать его в пункт для сбора электрических и электронных устройств для его вторичной переработки.

Благодаря правильной утилизации этой кофемолки Вы защищаете окружающую среду и здоровье Вас и Ваших близких.

Неправильная утилизация прибора угрожает окружающей среде и здоровью людей. О пункте утилизации Вашего прибора Вы можете узнать в органе местного самоуправления или магазине, где Вы приобрели прибор.

Уважаемые клиенты!

Мы благодарим Вас за приобретение нашего изделия, разработанного и изготовленного в соответствии с последними технологическими инновациями. Мы просим Вас внимательно прочесть приводимые в инструкции указания в отношении правильного применения нашего изделия в соответствии с существенными правилами техники безопасности. Если Вы тщательно читаете эту инструкцию по эксплуатации и будете соблюдать все ее положения, то Вам и Вашим гостям это устройство принесет огромное удовлетворение. Еще важно знать: если, несмотря на Ваши ожидания, вдруг возникнет неполадка в работе машины, то наша сервисная служба придет Вам на помощь даже спустя много времени после покупки Вашей машины.

1 – ИСПОЛЬЗОВАНИЕ И ХРАНЕНИЕ ИНСТРУКЦИИ ПО ЭКСПЛУАТАЦИИ

Настоящая инструкция по эксплуатации ориентирована на пользователей, владельцев, а также монтажников машины и должна всегда быть доступна для обращения к ней для консультации.

Инструкция по эксплуатации служит для предоставления сведений о надлежащей эксплуатации кофемолки и ее технических характеристиках. Она содержит указания по правильному использованию, чистке и настройке машины. Кроме того, она содержит важные указания по техническому обслуживанию, действиям при возможных неполадках, а также проведению рабочих шагов, которые следует выполнять с особой внимательностью.

Настоящая инструкция является частью машины и вплоть до ее окончательной утилизации должна **ПЕРЕДАВАТЬСЯ ВОЗМОЖНЫМ БУДУЩИМ ВЛАДЕЛЬЦАМ**.

Если инструкция потеряна или повреждена, то пользователь может заказать новый экземпляр у производителя или продавца, указав модель и номер машины, приведенные на фирменной табличке.

Настоящая инструкция представляет состояние техники на момент ее написания. Производитель оставляет за собой право выпуска приборов, а также последующих инструкций без обязательства по актуализации предыдущих версий.

LA PAVONI SPA снимает с себя ответственность за возможный ущерб, который прямо или косвенно явился следствием следующих обстоятельств:

- несоблюдение всех предписаний действующих норм безопасности;
- неправильная установка;
- перебой в электроснабжении;
- неподходящая или неправильная эксплуатация кофемолки;
- использование кофемолки не по назначению;
- серьезные недостатки при проведении обязательного и рекомендованного технического обслуживания;
- конструктивные изменения в приборе или какое-либо не предусмотренное вмешательство;
- применение неоригинальных или неразрешенных для прибора запасных частей;
- полное или частичное несоблюдение указаний;
- чрезвычайные обстоятельства.

2 – НАЗНАЧЕНИЕ КОФЕМОЛКИ С ДОЗАТОРОМ

Эта кофемолка была разработана для профессионального помола смеси кофейных зерен для приготовления эспрессо.

Детали кофемолки изготовлены из нетоксичных и прочных материалов. Они легкодоступны для работ по очистке и техническому обслуживанию.

Ответственный специалист должен прочитать приведенные в этой инструкции указания и хорошо понимать, как правильно начать эксплуатацию кофемолки.

3 – УКАЗАНИЯ ПО ТЕХНИКЕ БЕЗОПАСНОСТИ

Эксплуатация прибора разрешена только взрослым людям, которые внимательно прочитали эту инструкцию и поняли все приведенные в ней указания по технике безопасности



Пользователь отвечает за третьих лиц в рабочей области прибора. Монтажник, пользователь и механик по техническому обслуживанию обязаны сообщить изготовителю о возможных дефектах и повреждениях, которые могут угрожать безопасности прибора.

Монтажник должен обязательно проверить условия окружающей среды в месте эксплуатации кофемолки (температура должна быть в пределах от 5 ° до 35 °C), стараясь не устанавливать ее в местах, где обычно присутствуют брызги воды, чтобы гарантировать пользователю безопасность и гигиену. После того, как Вы распакуете кофемолку, убедитесь, что она целая и не имеет внешних повреждений.

Компоненты упаковки должны передаваться в соответствующие центры утилизации отходов и ни в коем случае не должны оставаться неохраняемыми или в пределах доступности для детей, животных или не уполномоченных людей.

Установка прибора должна проводиться только авторизованным персоналом, обладающим техническими познаниями. При этом нужно обращать внимание на указания производителя и действующие предписания.



Помимо продиктованных здравым смыслом правил пользователь должен руководствоваться действующими местными правилами техники безопасности. Он должен обеспечить правильность проведения периодических работ по техническому обслуживанию кофемолки.

Заменяйте поврежденный сетевой кабель.

Установите прибор в недоступном для детей месте.

Не забывайте убедиться, что клавиша с подсветкой находится в выключенном положении, прежде чем подключать прибор к сети электропитания или отключать от нее.

Регулярно проверяйте состояние сетевого кабеля.

Поврежденный сетевой кабель запрещается ремонтировать (с помощью изолянты или клемм).

Из соображений безопасности необходимо своевременно заменять изношенные или поврежденные детали на оригинальные запасные части.

Никогда не подвергайте кофемолку погодным влияниям (солнце, дождь и т.д.).

Используйте прибор только по его назначению.



Следите за тем, чтобы не включать прибор без засыпанного кофе или с вынутой воронкой. Запрещено удалять установленные в приборе устройства защиты и безопасности. Производитель не несет ответственности за ущерб, нанесенный людям, животным и самой кофемолке, вследствие возможного вмешательства в ее конструкцию и работу неквалифицированного или неавторизованного персонала. Если ремонтные работы проводились неавторизованным персоналом или использовались неоригинальные запасные части, то нарушаются гарантийные условия и гарантия производителя пропадает.

При выходе из строя или неправильной работе кофемолки выключите ее. Не проводите никаких самостоятельных манипуляций. Обратитесь в авторизованный центр сервисного обслуживания.

Перед всеми работами по очистке и техническому обслуживанию или при неиспользовании прибора отключите его электропитание: нажмите клавишу с подсветкой, выключите главный выключатель и вытащите сетевую вилку из розетки (не тяните за кабель электропитания). Что касается чистки кофемолки, то придерживайтесь указаний, которые приводятся ниже в этой инструкции.

Эта кофемолка не предназначена для использования лицами (включая детей) с ограниченными физическими, сенсорными и интеллектуальными возможностями или не имеющими никакого опыта по эксплуатации таких устройств. Такие лица могут управлять прибором только под наблюдением лица, ответственного за их безопасность,

4 – ТЕХНИЧЕСКИЕ ХАРАКТЕРИСТИКИ И ОСОБЕННОСТИ

- 1 КЛАВИША С ПОДСВЕТКОЙ
- 2 КНОПКА ЗАПУСКА
- 3 КНОПКА ОСТАНОВА
- 4 ВОРОНКА
- 5 КРЫШКА ВОРОНКИ
- 6 КРЕПЕЖНЫЙ ВИНТ ВОРОНКИ
- 7 ЗАЩИТНАЯ ЗАДВИЖКА
- 8 КОЛЬЦО РЕГУЛИРОВКИ
- 9 СТОПОРНЫЙ ШТИФТ
- 10 КОНТЕЙНЕР ДЛЯ СМОЛОТОГО КОФЕ
- 11 КРЫШКА КОНТЕЙНЕРА ДЛЯ СМОЛОТОГО КОФЕ
- 12 РУКОЯТКА ДОЗАТОРА
- 13 ТЕЛЕСКОПИЧЕСКИЙ ПРЕССЕР
- 14 СЧЕТЧИК КОФЕ
- 15 ВИЛКА
- 16 ПОДДОН ДЛЯ СБОРА КОФЕ
- 17 ФИРМЕННАЯ ТАБЛИЧКА С ПАРАМЕТРАМИ
- 18 ДОЗАТОР КОФЕ
- 19 КНОПКА ВКЛЮЧЕНИЯ ДОЗИРОВАНИЯ МОЛОТОГО КОФЕ
- 20 КНОПКА ДОЗИРОВАНИЯ МОЛОТОГО КОФЕ (1 ПОРЦИЯ)
- 21 КНОПКА ДОЗИРОВАНИЯ МОЛОТОГО КОФЕ (2 ПОРЦИИ)
- 22 КНОПКИ ПРОГРАММИРОВАНИЯ ДОЗИРОВАНИЯ / РУЧНОЕ ДОЗИРОВАНИЕ

ZIP BASE

Размер (ВхШхД): 530x200x320

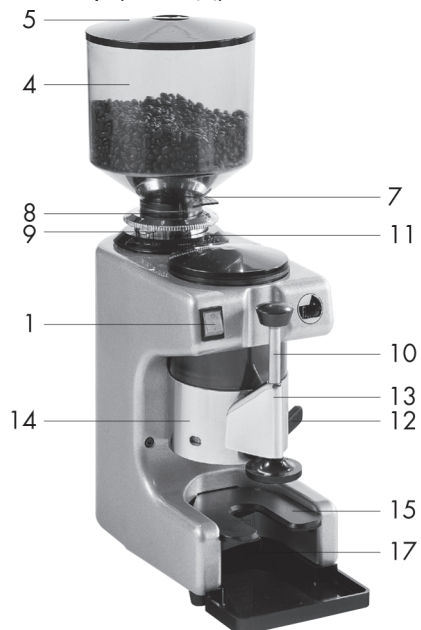

ZIP АВТОМАТИК

Размер (ВхШхД): 530x200x320

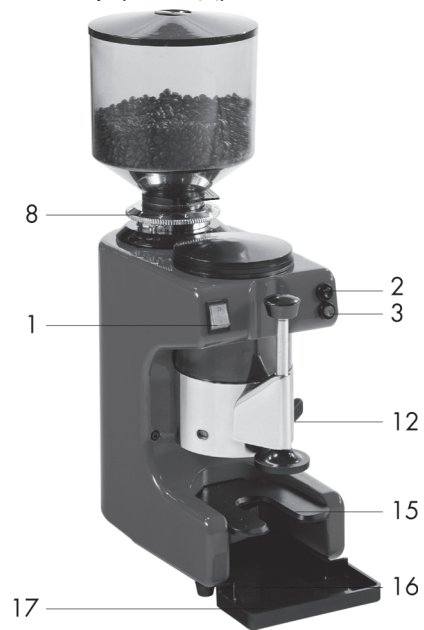

	МОДЕЛИ СТАНДАРТ-АВТОМАТИКА		МОДЕЛЬ МАХІ	
	Однофазное 110-220~ 230-240~	Трехфазное 230~ 180~	Однофазное 110-220~ 230-240~	Трехфазное 230~ 180~
Гц	50/60		50/60	
А	1,9		3,5	
Вт	250		370	

МОДЕЛЬ	Мощность двигателя лс	Обороты в минуту	Масса кг.	Диаметр мельницы мм	Производительность час/кг.	Емкость кг.
ZIP BASE	0,33	1400	13	63,5	6	1
ZIP АВТОМАТИК	0,33	1400	13			
ZIP МАХІ АВТОМАТИК	0,50	860	13			

FRESCO CAFFE M (ZMD)

Размер (ВxШxД): 530x200x290

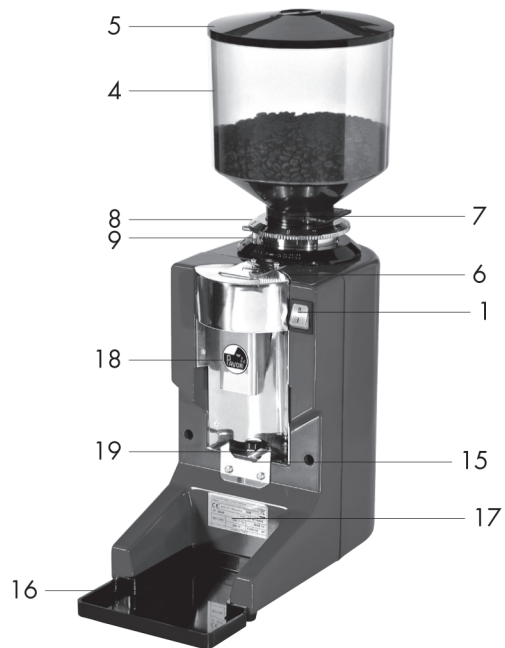

FRESCO CAFFE E (ZED)

Размер (ВxШxД): 530x200x320

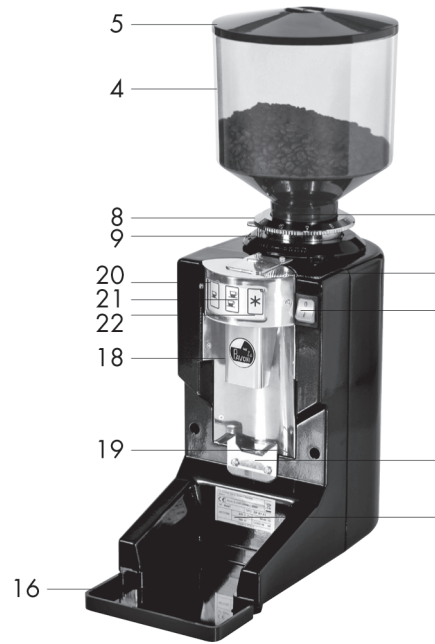

	МОДЕЛИ FRESCO CAFFE M (ZMD) - FRESCO CAFFE E (ZED)	
НАПРЯЖЕНИЕ	Однофазное 110-220~ 230-240~	Трехфазное 230~ 180~
Гц	50/60	
А	1,9	
Вт	250	

Мощность двигателя лс	Обороты в минуту	Масса кг.	Диаметр мельницы мм	Производительность час/кг.	Емкость кг.
0,33	1400	12	63,5	6	1

5 – ЭЛЕКТРОПОДКЛЮЧЕНИЕ



Внимание! Перед электроподключением необходимо убедиться, что параметры напряжения в сети электроснабжения соответствуют параметрам напряжения, приведенным на фирменной табличке.

Проверьте, что мощности сети электроснабжения и сечения проводов электропроводки достаточно для питания кофемолки (см. главу 4 – Таблица технических характеристик).

Подсоединитесь к заземленной розетке, смонтированной в соответствии с действующими предписаниями.

Также убедитесь, что кабель питания рассчитан на достаточную мощность и соответствует местным и европейским правилам техники безопасности. Пользователь должен обеспечить установку соответствующего защитного автомата в линии электропитания кофемолки в соответствии с действующими нормативными актами.

Соедините кабель питания с сетью электроснабжения с помощью сетевой вилки или, в случае стационарной установки, используйте для отсоединения от сети электроснабжения многополюсный выключатель с расстоянием между контактами не менее 3 мм. При замене напряжения питания обратите внимание на схематичное представление на коробке главного выключателя. Следует **ОБЯЗАТЕЛЬНО** соединить желто-зеленый провод с системой заземления помещения.

6 – УСТАНОВКА ВОРОНКИ И ВКЛЮЧЕНИЕ

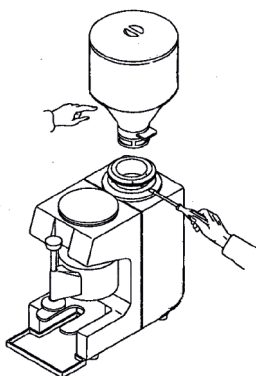

Вставьте воронку (4) в кольцо регулировки (8) и закрепите ее соответствующим винтом (6). Проверьте, имеется ли у розетки соответствующий заземляющий контакт и стоит ли выключатель (1) в выключенном положении (позиция «0»). Вставьте вилку сетевого кабеля в розетку. Переключите выключатель в позицию «I» и нажмите кнопку запуска (2). Проверьте работоспособность при незаполненном приборе.

7 – ВВОД ПРИБОРА В ЭКСПЛУАТАЦИЮ

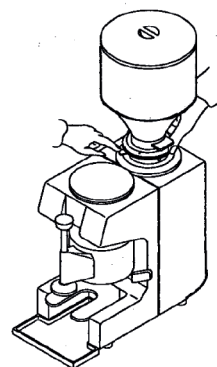

- Снимите с воронки крышку (5) и заполните воронку (4) кофейными зернами
- Нажмите на стопорный штифт (9).
- Поворачивайте кольцо регулировки (8) по часовой стрелке для более тонкого помола мельницей зерен кофе и против часовой стрелки – для более грубого помола. Таким образом, настройте степень помола зерен.



8 – ЗАПУСК ЦИКЛА РАБОТЫ



8.1 МОДЕЛЬ STANDARD

При установке клавиши с подсветкой (1) в положение «I» прибор включается, загорается встроенный в клавишу светодиод, который сигнализирует, что прибор находится под напряжением. Переключите клавишу в положение «0» для завершения процесса помола после получения нужного количества молотого кофе.

8.2 МОДЕЛЬ AUTOMATIC



Установите клавишу с подсветкой (1) в положение «I», загорается встроенный в клавишу светодиод, который сигнализирует, что прибор находится под напряжением. Затем нажмите кнопку запуска (2), чтобы начать работу прибора.

Процесс помола завершается автоматически благодаря измерителю наполнения, который встроен в контейнер для смолотого кофе. Новый процесс помола можно будет запустить после изъятия 6-ти порций молотого кофе, забираемого нажатием на рукоятку дозатора (12).

Нажмите кнопку останова (3), чтобы досрочно прервать процесс помола.

8.3 МОДЕЛЬ FRISCHER KAFFE M (ZMD)

Включите прибор клавишей с подсветкой (1), установив ее в положение «I». Как только загорится контрольный индикатор, прибор готов к работе. Нажмите холдером (рожкой) на кнопку дозирования (19) для запуска процесса помола. Как только будет получено нужное количество молотого кофе, уберите рожок от кнопки дозирования.

8.4 МОДЕЛЬ FRISCHER KAFFE E (ZED)

Включите прибор клавишей с подсветкой (1), установив ее в положение «I». Как только загорится контрольный индикатор, прибор готов к работе.

Подставьте рожок дозатор молотого кофе (18); нажмите кнопку (20) для выдачи одной порции молотого кофе или кнопку (21) для выдачи двух порций. Если Вы хотите получить непрерывную выдачу молотого кофе, нажмите кнопку (22).

9 – ДОЗИРОВАНИЕ КОФЕ

9.1 МОДЕЛИ ZIP BASE И ZIP AUTOMATIC

Смолотый кофе собирается внутри контейнера (10). Для наполнения холдера (рожка) кофеварки молотым кофе действуйте следующим образом:

- Разместите рожок со вставленным в него фильтром, на предусмотренной для этого вилке (15) дозатора;
- Медленно потяните рукоятку (12) дозатора до упора, в результате чего происходит автоматическая выдача в рожок дозированного количества молотого кофе для приготовления одной чашки эспрессо (7 г);
- Повторите процесс, если нужно приготовить две чашки кофе. Разровняйте кофейный порошок и прижмите его с помощью телескопического прессера (13). Очистите рукой кромки рожка от возможных кофейных остатков и вставьте рожок в узел заваривания кофеварки для приготовления эспрессо.

Прибор оснащен счетчиком кофе (14) для контроля проведенных дозировок.



Внимание! Прибор оснащен встроенным устройством защиты электрических компонентов, которое в случае перегрева прибора прерывает его работу. В этом случае дождитесь, пока прибор остынет, прежде чем перезапустить его. В каждом таком случае удостоверьтесь, что перегревание не было вызвано внешними источниками тепла.

9.2 МОДЕЛЬ FRESCO CAFFE M (ZMD)

Держите рожок под дозатором кофе (18) и нажмите кнопку (19) для запуска кофемолки. Как только будет получено нужное количество молотого кофе, снова удалите рожок от кнопки (19).

9.3 МОДЕЛЬ FRESCO CAFFE E (ZED)

С помощью этого прибора можно будет запрограммировать выдачу различного количества молотого кофе. Для этого необходимо провести следующие шаги по программированию:

- 1) Удерживайте рожок под дозатором (18).
- 2) Для входа в режим программирования нажмите и удерживайте кнопку (22) в течение минимум 3-х секунд, начинает мигать индикатор на панели кнопок.
- 3) Нажмите кнопку (20) для запуска кофемолки и получения одной порции молотого кофе.
- 4) Как только будет выдано нужное количество молотого кофе, снова нажмите на кнопку (20), чтобы прибор запомнил количество выданного молотого кофе.
- 5) Для программирования кнопки (21) выдачи количества молотого кофе для двух порций, повторите описанные в пунктах 3 и 4 шаги программирования.
- 6) Программирование кнопок можно изменить в любое время.
- 7) После программирования количества молотого кофе нажмите кнопку (22), чтобы выйти из режима программирования. Если кнопка (22) будет нажата в течение менее 3 секунд, то будет выполняться непрерывный помол кофе. Как только будет получено нужное количество молотого кофе, нужно снова нажать кнопку (22) чтобы остановить процесс выдачи молотого кофе.

10 – ТЕХНИЧЕСКОЕ ОБСЛУЖИВАНИЕ



Кофемолки с дозатором не требуют регулярно-го обслуживания равномерно. Единственным компонентом, который изнашивается, является мельница кофемолки; проверьте их степень износа деталей мельницы и, при необходимости, замените их следующим образом:

- **Убедитесь, что сетевая вилка вытащена из розетки.**
- Отверните винт крепления воронки (6) и снимите воронку (4), после чего закройте защитную задвижку (7), чтобы избежать высыпания находящихся в воронке кофейных зерен.
- Нажмите на стопорный штифт (9) и поворачивайте кольцо регулировки (8) против часовой стрелки, пока Вы его не вытяните наружу.

11 - ЧИСТКА



Перед всеми работами по чистке и техническому обслуживанию вытащите сетевую вилку из розетки.

11.1 ЧИСТКА КОРПУСА



Снимите поддон для сбора кофе (16) и очистите его от остатков кофе. Для чистки корпуса берите влажную мягкую салфетку. Не пользуйтесь спиртом или растворителями, чтобы избежать повреждения лакированных деталей прибора.

11.2 ЧИСТКА ВОРОНКИ И КОНТЕЙНЕРА ДЛЯ СМОЛОТОГО КОФЕ



Сдвиньте защитную задвижку (7) воронки (4) так, чтобы исключить высыпание кофейных зерен, отверните винт крепления воронки (6) и снимите воронку с кольца регулировки (8).



После полного опорожнения воронки вымойте ее водой с моющим средством, чтобы удалить остатки кофе и жировые отложения.

Тщательно просушите воронку и снова установите назад в кольцо регулировки (8).



Для чистки контейнера для смолотого кофе (10) снимите крышку (11), полностью опорожните и вымойте его внутри водой с моющим средством, чтобы удалить остатки кофе и жировые отложения. Затем тщательно просушите контейнер.

Из соображений безопасности не рекомендуется запускать кофемолку без установленной воронки.

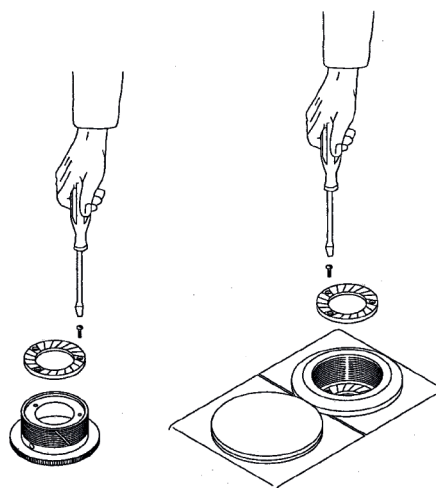
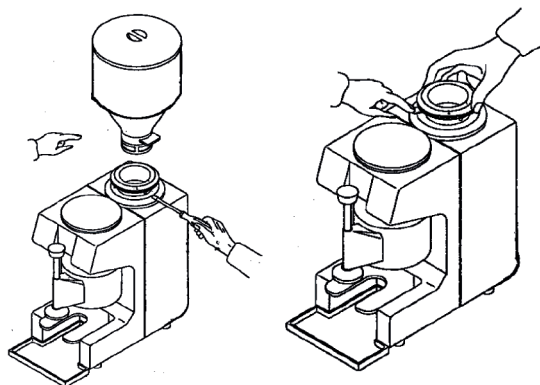

10 – ПРИЧИНЫ НЕУДОВЛЕТВОРИТЕЛЬНОЙ РАБОТЫ ИЛИ НЕПОЛАДОК

ПРОБЛЕМА	ПРИЧИНА	УСТРАНЕНИЕ
Кофемолка не включается.	1. Сетевая вилка не вставлена в розетку. 2. Электропитание не поступает в прибор.	1. Вставьте сетевую вилку в розетку. 2. Проверьте кабель питания.
Механическая блокировка в процессе помола.	1. В кофемолке имеется посторонний предмет.	1. Удалите возможный посторонний предмет из кофемолки, для чего сначала ослабьте кольцо регулировки на несколько оборотов, а затем верните его снова в исходное положение.
Блокировка двигателя.	1. Прибор перегрелся. 2. При запуске прибора.	1. Дайте прибору остыть перед тем, как запустить снова. 2. Замените конденсатор.
Не поворачивается дозатор.	1. Оборвана пружина привода.	1. Обратитесь в сервисную службу
Ручка дозатора не возвращается назад.	1. Оборвана пружина возврата	1. Обратитесь в сервисную службу
Очень тонко смолотый кофе вперемешку с грубо смолотым кофе.	1. Изношен механизм дробления зерен.	1. Обратитесь в сервисную службу

Количество полученного молотого кофе до замены дисков механизма дробления зерен должно составлять около 400 кг.

Замена при ежедневной эксплуатации осуществляется со следующей периодичностью:

1 кг кофе в день – один раз в год

2-3 кг кофе в день – каждые 6-7 месяцев

4-6 кг кофе в день – каждые 3-4 месяца

Модель ZIP BASE Модель ZIP AUTOMATIC
 Схема электрических соединений

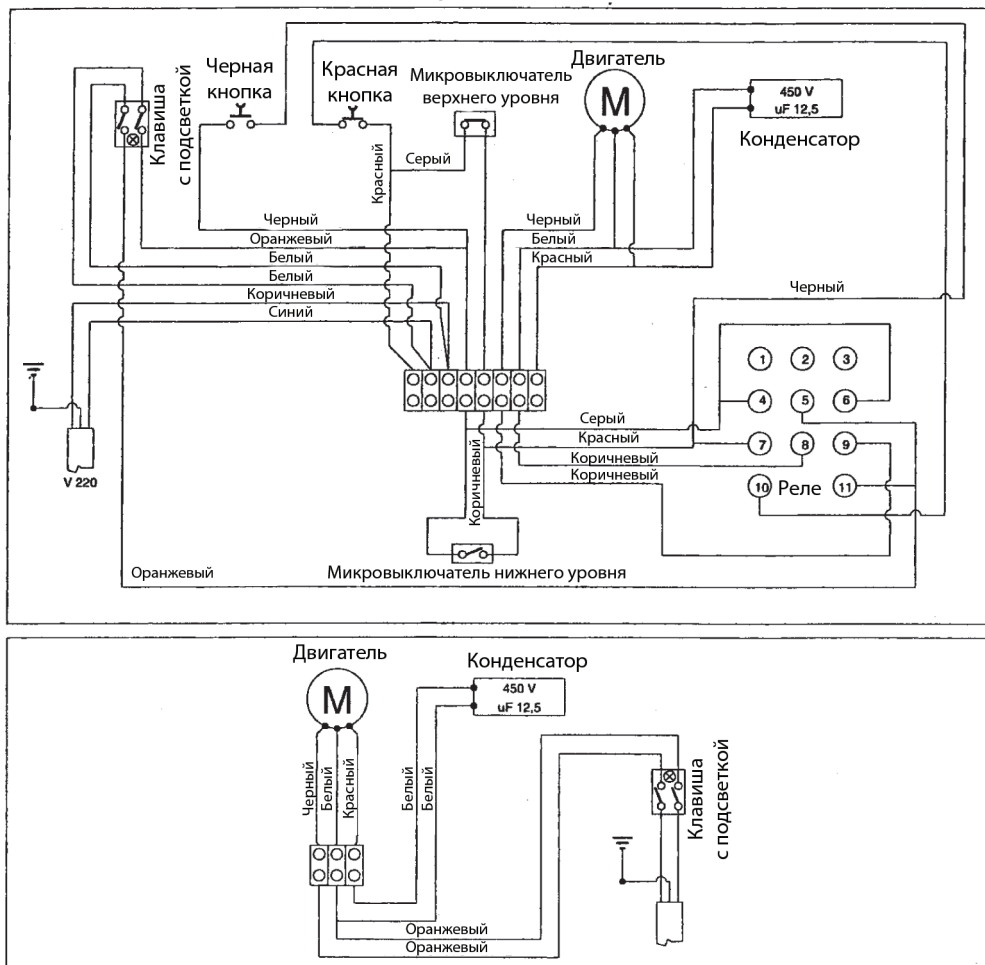

МОДЕЛЬ FRESCO CAFFÉ E (ZED)

Схема электрических соединений

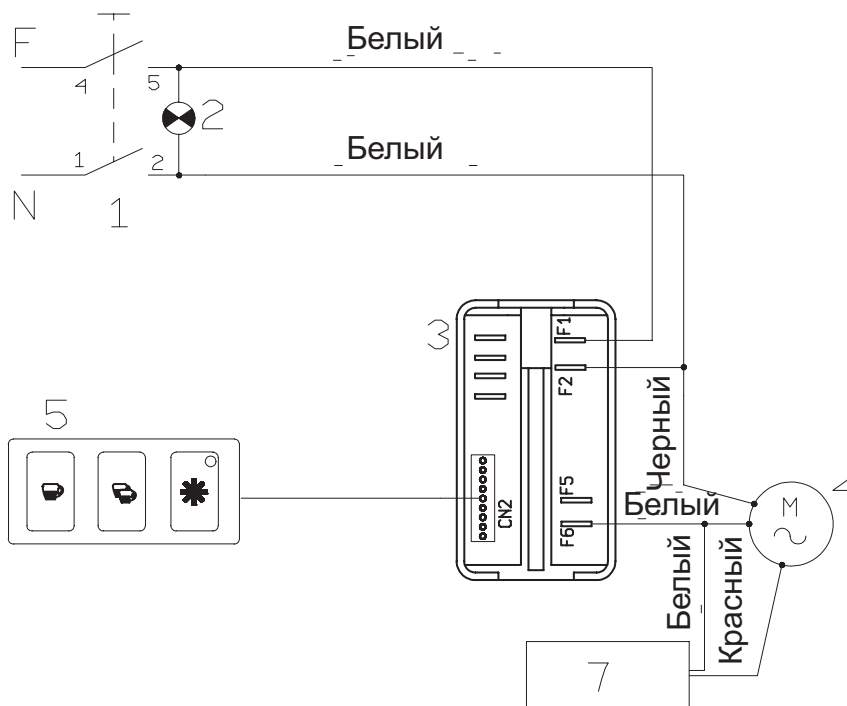

МОДЕЛЬ FRESCO CAFFÉ M (ZMD)

Схема электрических соединений

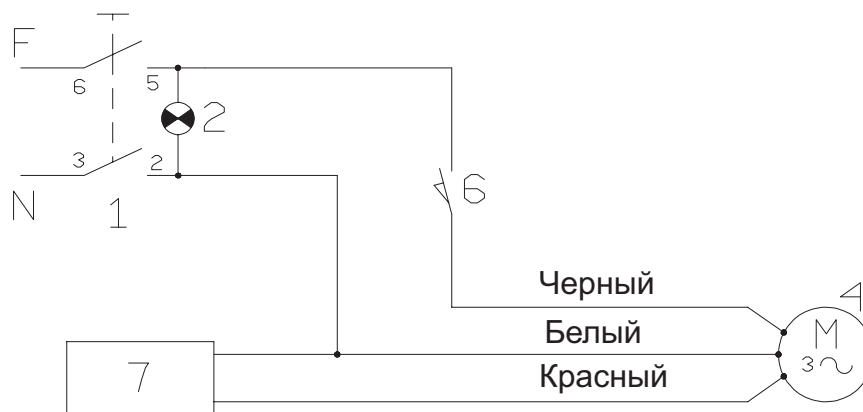

- 1 Главный выключатель
- 2 Индикатор главного выключателя
- 3 Плата электроники
- 4 Двигатель кофемолки
- 5 Панель кнопок кофемолки
- 6 Микровыключатель
- 7 Конденсатор

По вопросам продажи и поддержки обращайтесь:

Архангельск (8182)63-90-72
Астрахань (8512)99-46-04
Барнаул (3852)73-04-60
Белгород (4722)40-23-64
Брянск (4832)59-03-52
Владивосток (423)249-28-31
Волгоград (844)278-03-48
Вологда (8172)26-41-59
Воронеж (473)204-51-73
Екатеринбург (343)384-55-89
Иваново (4932)77-34-06
Ижевск (3412)26-03-58
Иркутск (395)279-98-46

Казань (843)206-01-48
Калининград (4012)72-03-81
Калуга (4842)92-23-67
Кемерово (3842)65-04-62
Киров (8332)68-02-04
Краснодар (861)203-40-90
Красноярск (391)204-63-61
Курск (4712)77-13-04
Липецк (4742)52-20-81
Магнитогорск (3519)55-03-13
Москва (495)268-04-70
Мурманск (8152)59-64-93
Набережные Челны (8552)20-53-41
Нижегород (831)429-08-12

Новокузнецк (3843)20-46-81
Новосибирск (383)227-86-73
Омск (3812)21-46-40
Орел (4862)44-53-42
Оренбург (3532)37-68-04
Пенза (8412)22-31-16
Пермь (342)205-81-47
Ростов-на-Дону (863)308-18-15
Рязань (4912)46-61-64
Самара (846)206-03-16
Санкт-Петербург (812)309-46-40
Саратов (845)249-38-78
Севастополь (8692)22-31-93
Симферополь (3652)67-13-56

Смоленск (4812)29-41-54
Сочи (862)225-72-31
Ставрополь (8652)20-65-13
Сургут (3462)77-98-35
Тверь (4822)63-31-35
Томск (3822)98-41-53
Тула (4872)74-02-29
Тюмень (3452)66-21-18
Ульяновск (8422)24-23-59
Уфа (347)229-48-12
Хабаровск (4212)92-98-04
Челябинск (351)202-03-61
Череповец (8202)49-02-64
Ярославль (4852)69-52-93

Киргизия (996)312-96-26-47

Казахстан (7273)495-231

Таджикистан (992)427-82-92-69

Единый адрес для всех регионов: pvz@nt-rt.ru || <https://lapavoni.nt-rt.ru/>